

Справ. №	Перв. примен.
Инв. №	Подп. и дата
Взам. инв. №	Инв. № дубл.
Подп. и дата	
Инв. № подл.	

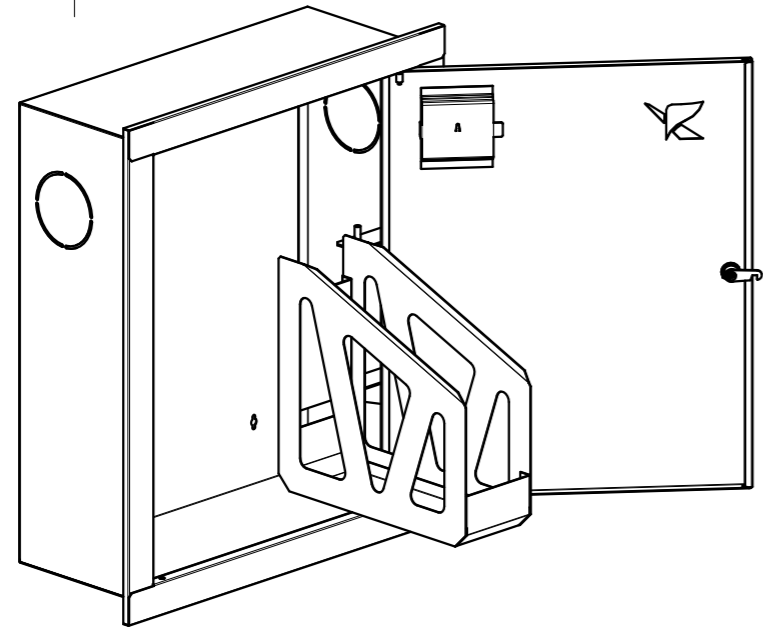

А (увеличено)
4 места

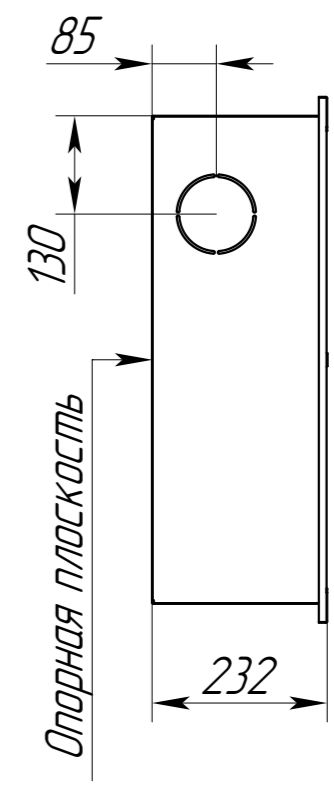
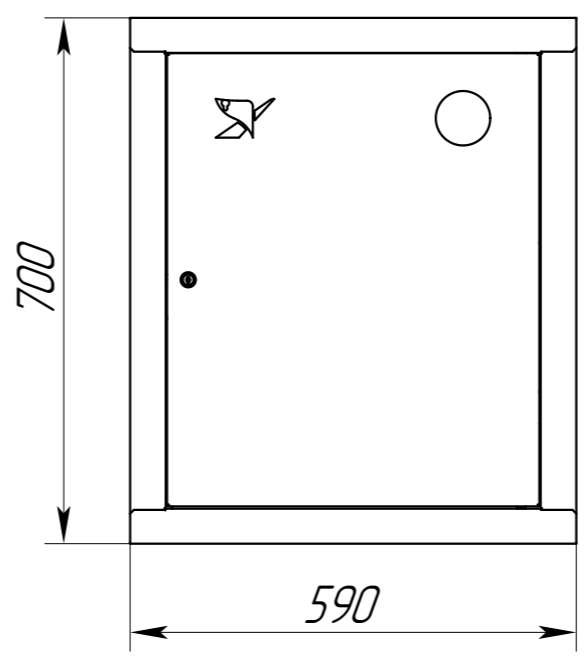
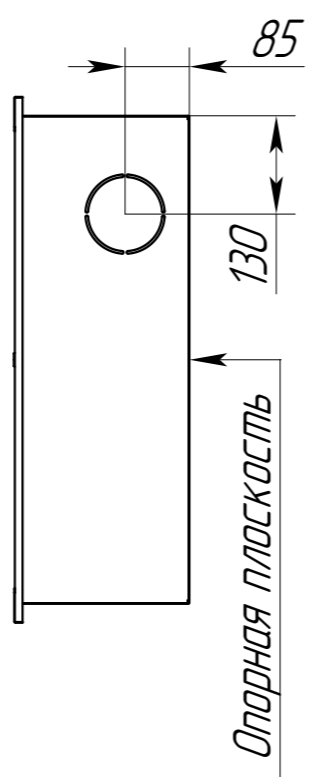
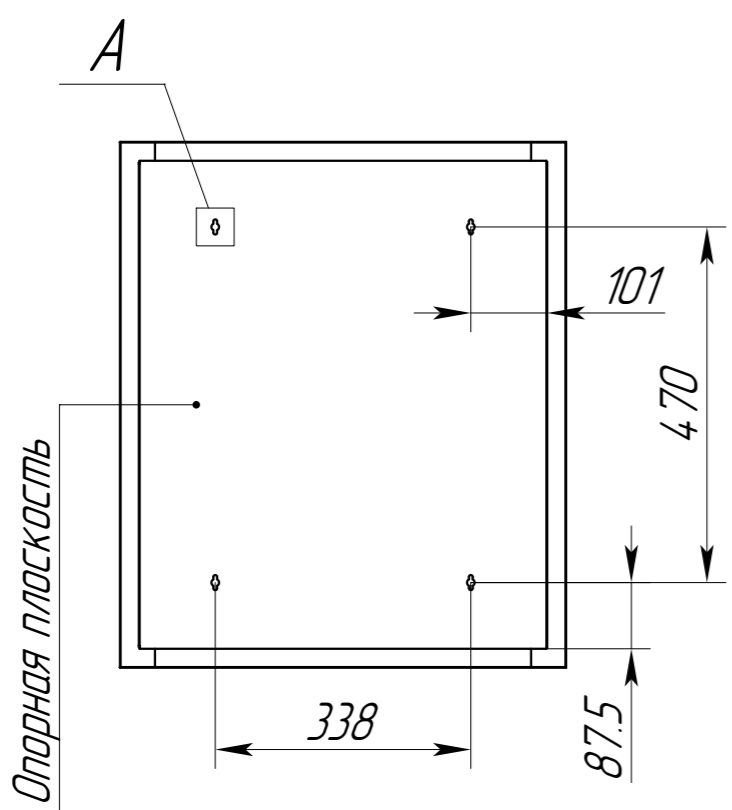
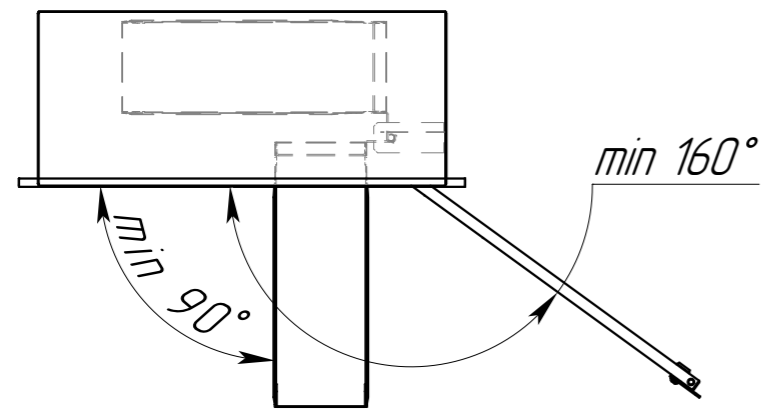
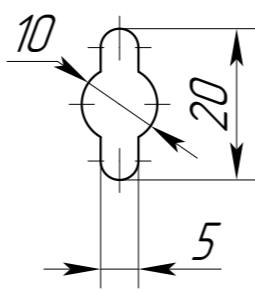

1. Шкаф предназначен для размещения в нем комплекта оборудования пожарного крана и переносных огнетушителей (или без них) на производственных объектах, в жилых и общественных зданиях. Шкаф изготовлен из негорючих материалов.
2. Шкаф соответствует требованиям климатического исполнения У категории 4 по ГОСТ 15150-69. Температурный диапазон эксплуатации от +5 С до +45 С и относительной влажности до 90%.
3. Хранение шкафа должно соответствовать условиям хранения по ГОСТ 15150-69 при температуре от +5 С до +45 С при относительной влажности до 90%.
4. Шкафы пожарные серии ШПК- «Пульс» (модели 310Н, 310В, 315Н, 315В, 320Н, 320В, 320Н-21, 320В-21, 320Н-12, 320В-12) соответствуют требованиям ТУ 28.99.39-002-05038007-97, ГОСТ Р51844-2009, ТР ЕАС 043/2017

Изм.	Лист	№ докум.	Подп.	Дата	Шкаф пожарный ШПК-Пульс-310В	Лит.	Масса	Масштаб	
Разраб.							11.76	1:10	
Проб.						Лист	1	Листов	2
Т.контр.						АО "НПО "ПУЛЬС"			
Н.контр.									
Утв.									