

Инд.№ подл. Подп. и дата
 Возм.инв.№ Инв.№ д.д.д. Подп. и дата
 Слов. №
 Перв. примен.

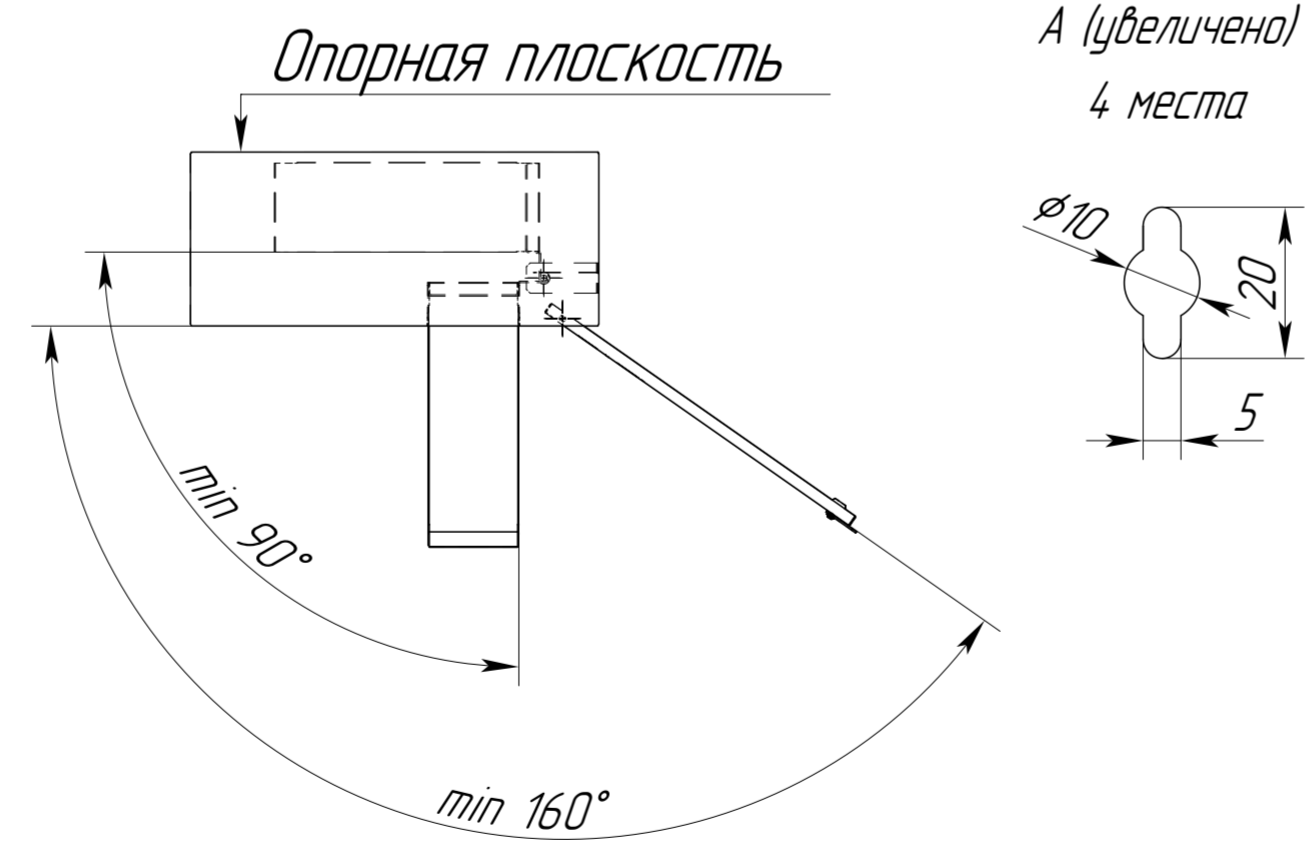
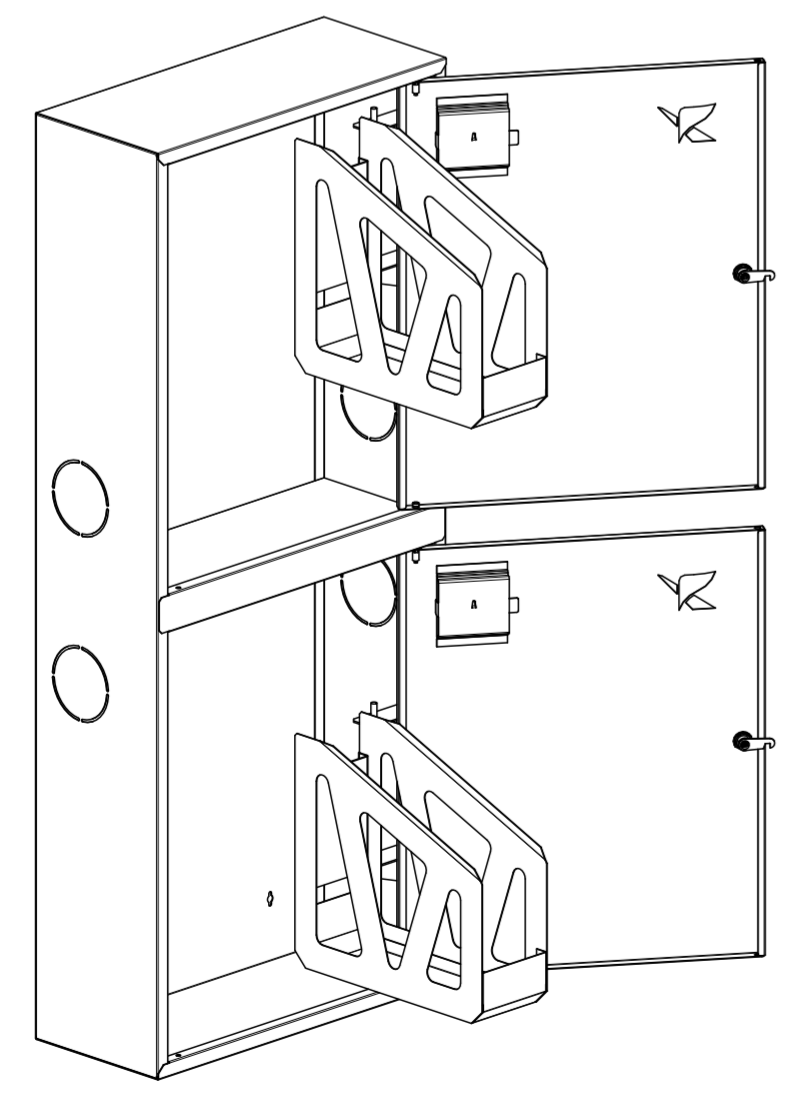
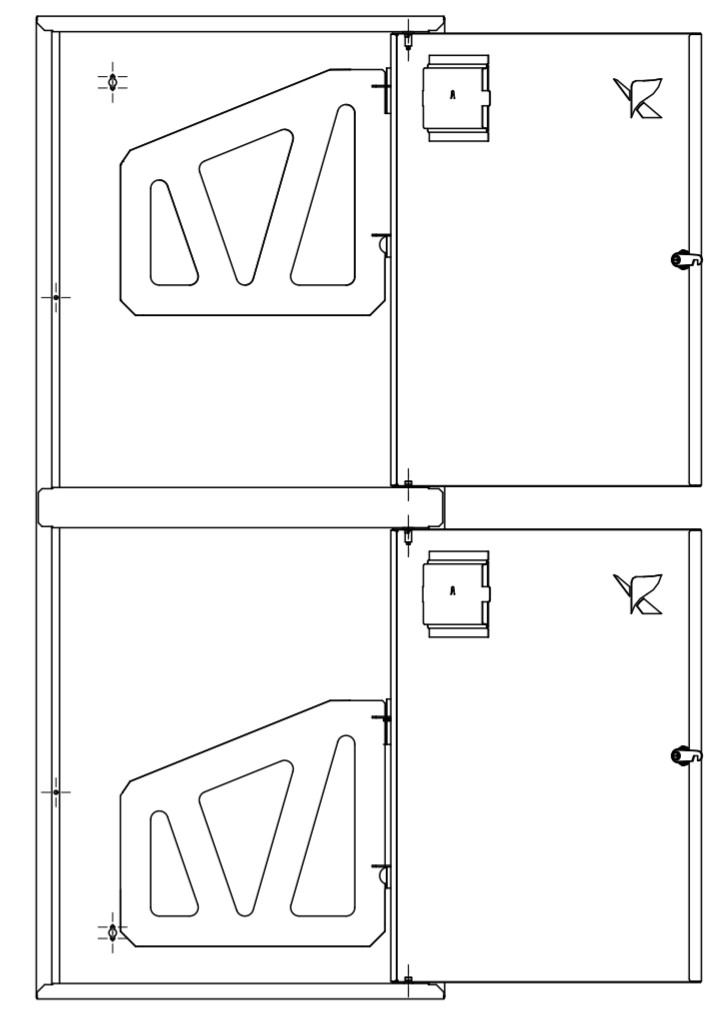
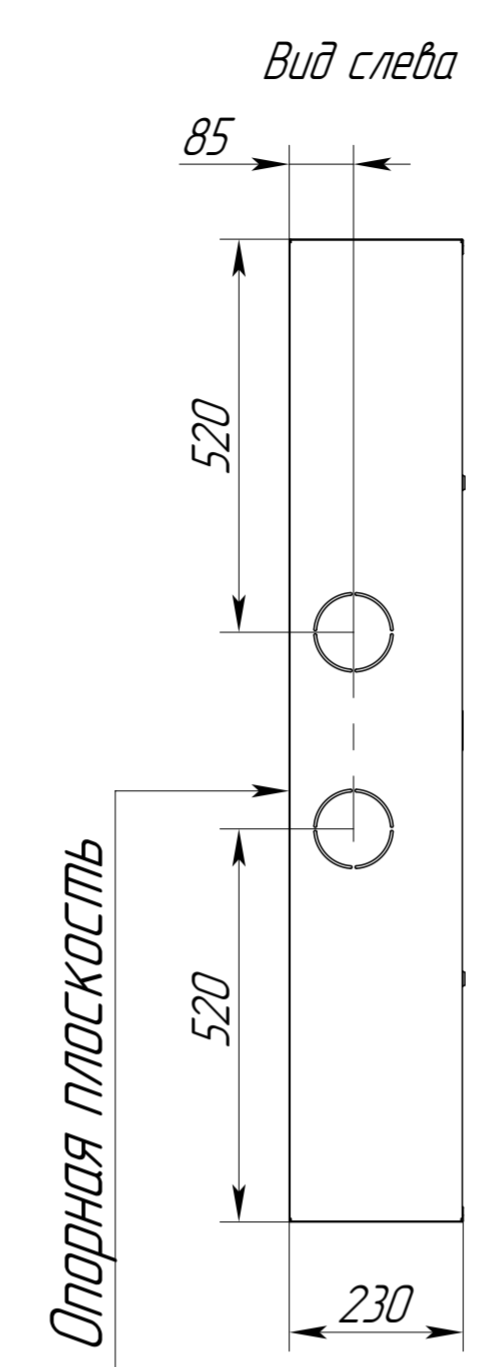
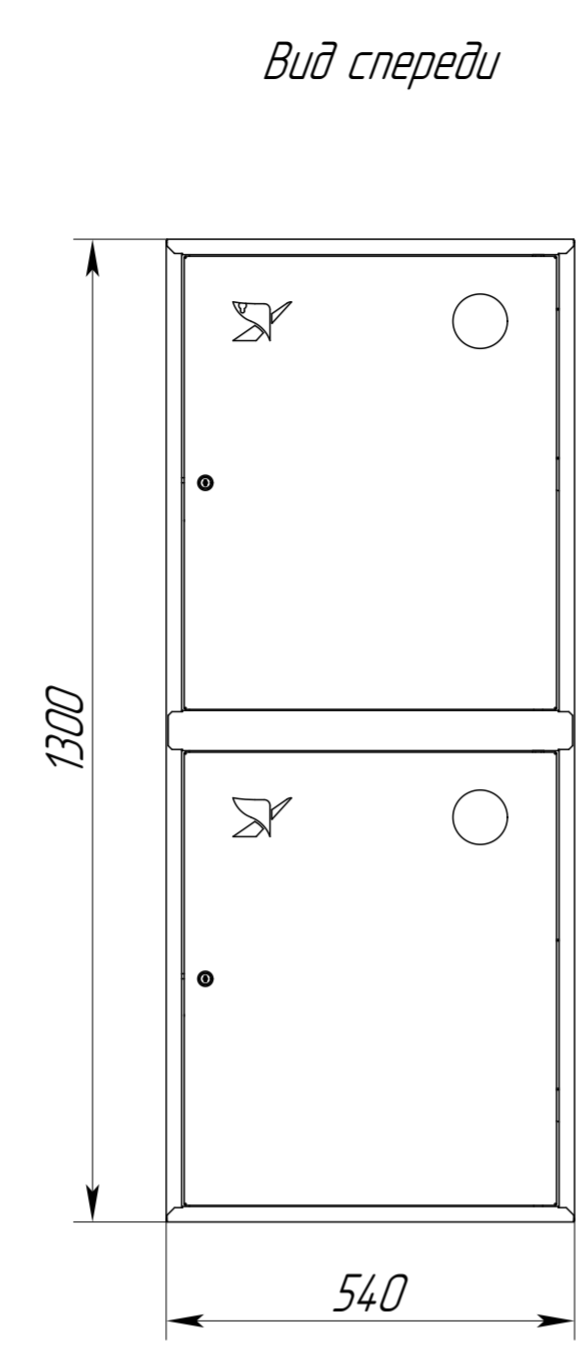
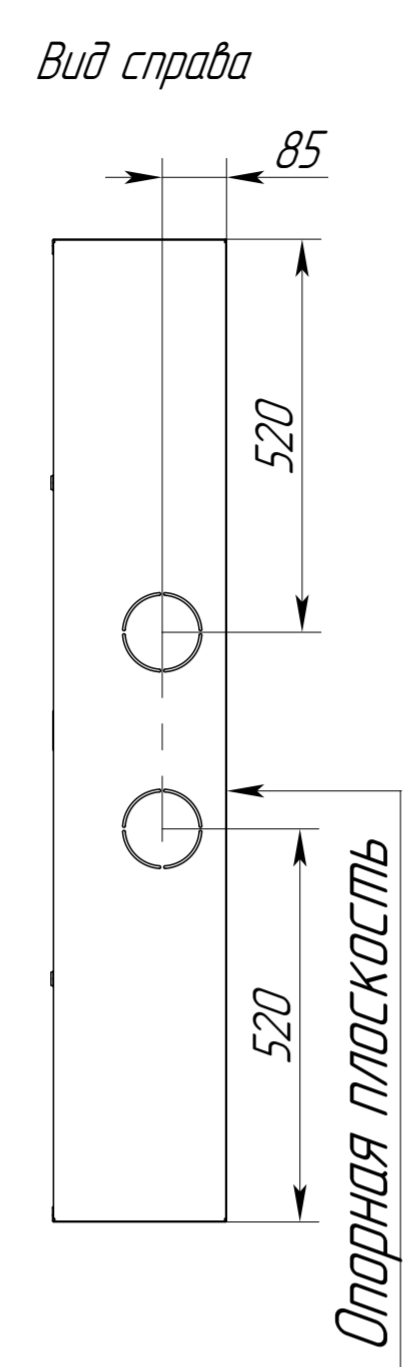
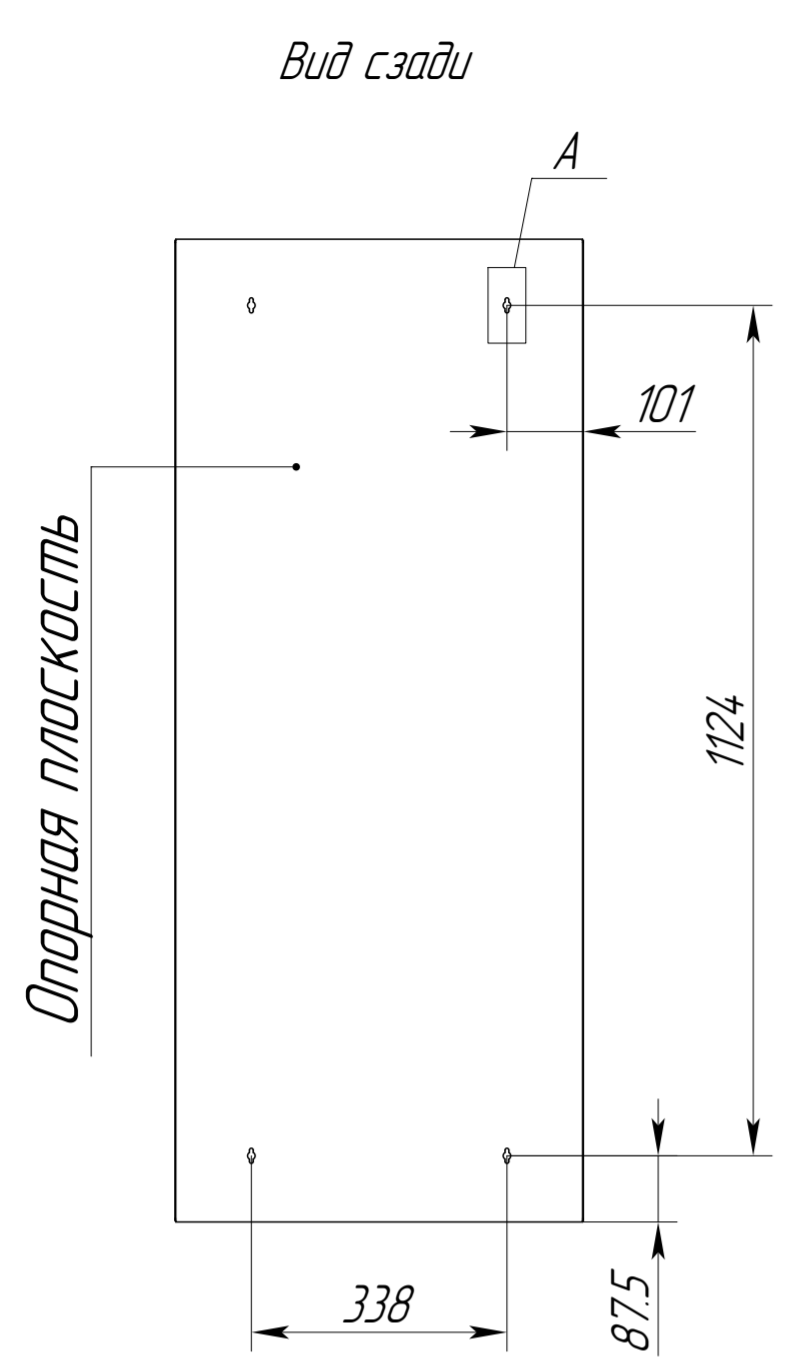

1. Шкаф предназначен для размещения в нем комплекта оборудования пожарного крана и переносных огнетушителей (или без них) на производственных объектах, в жилых и общественных зданиях. Шкаф изготовлен из негорючих материалов.
2. Шкаф соответствует требованиям климатического исполнения У категории 4 по ГОСТ 15150-69. Температурный диапазон эксплуатации от +5°С до +45°С и относительной влажности до 90%.
3. Хранение шкафа должно соответствовать условиям хранения по ГОСТ 15150-69 при температуре от +5°С до +45°С при относительной влажности до 90%.
4. Шкафы пожарные серии ШПК- «Пульс» (модели 310Н, 310В, 320-21Н, 320-21В), ШПК-О (модели 315Н, 315В, 320Н, 320В, 320-12Н, 320-12В), «Пульс» отвечают требованиям ГОСТ Р 51844-2009, ТУ 28.99.39-001-14216413-2021, ТР ЕАС 043/2017

Изм.	Лист	№ докум.	Подп.	Дата	Шкаф пожарный ШПК-320-21-Н	Лит.	Масса	Масштаб	
Разраб.							20,6	1:10	
Проб.						Лист	1	Листов	2
Т.контр.						АО "НПО "ПУЛЬС"			
Н.контр.					Копировал				
Утв.					Формат А2				